

Teknox

METAL CLEANING
EVOLUTION

MEMODERWA[®]
MÁQUINAS & EQUIPAMENTOS INDUSTRIAIS



HIGH
QUALITY
guaranteed

HELP
DESK

MADE
IN ITALY

SINCE
1967

LINEA LAVAPEN

LAVAPEN P OPEN

IMPIANTO CHE PERMETTE DI ESEGUIRE IL **LAVAGGIO MANUALE** DI PARTICOLARI MECCANICI DI PICCOLE E MEDIE DIMENSIONI.

In questa configurazione (P) la macchina è alimentata da aria compressa per l'utilizzo di solventi compatibili con punto di infiammabilità > 55°C.



LAVAGGIO A SPRUZZO

CARATTERISTICHE TECNICHE

- **Struttura delle saldature** in acciaio
- **Azionamento del lavaggio** mediante pedale
- **Piedi regolabili**
- **Pistola di soffiaggio** ad aria compressa
- **Pressione di lavaggio** regolabile manualmente
- **Lancia di lavaggio** speciale con getto di pressione e presa antiscivolo
- **Contatto elettrico** in acciaio INOX Aisi 304
- **Tubo di aspirazione** e **filtri** intercambiabili (facile manutenzione)
- **Pennello di lavaggio** speciale ergonomico
- **Valvole di scarico** per svuotamento serbatoi
- **Valvola manuale** per scarico liquido superficiale (olio intero)



LAVAPEN 3P OPEN



VERSIONE

- P (pressione 5 bar, pneumatica)



COMANDI

- Pneumatici



NUMERO SERBATOI

- Unico serbatoio



SETTORI DI APPLICAZIONE

- Manutenzione
- Industria meccanica

**LAVAPEN
OPEN P**

2P

3P

4P

ACCESSORI

- **Filtro a cartuccia** in acciaio INOX (10/25/50 micron)
- **Metalmovimentazione**
- **Capacità di carico** maggiorata a 150 kg

DATI TECNICI	LP 2P OP	LP 3P OP	LP 4P OP
Portata di carico	70 kg	70 kg	70 kg
Capacità del serbatoio	40 lt	75 lt	90 lt
Pompa 1	2 bar 5 lt/min	2 bar 5 lt/min	2 bar 5 lt/min
Alimentazione	Pneumatica	Pneumatica	Pneumatica

DIMENSIONI E LAYOUT		LP 2P OP	LP 3P OP	LP 4P OP
L	larghezza	86 cm	111 cm	136 cm
P	profondità	66 cm	82 cm	92 cm
H	altezza	140 cm	140 cm	140 cm
AL	area di lavaggio	70 x 55 cm	95 x 70 cm	120 x 80 cm
AC	altezza di carico	100 cm	100 cm	100 cm
W	peso	55 Kg	75 Kg	90 Kg
RU	rumorosità LT	75 dBa	75 dBa	75 dBa

LAVAGGIO MANUALE

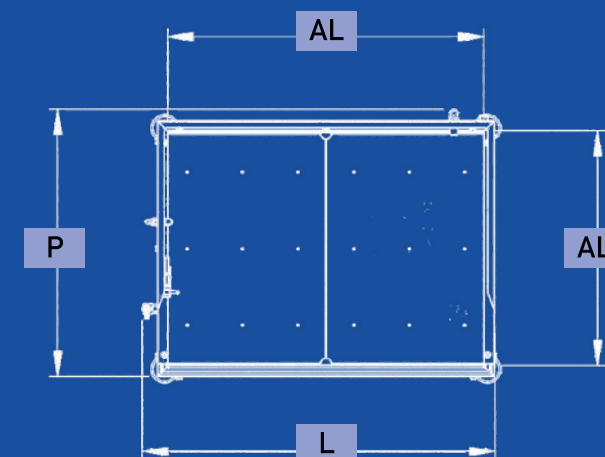
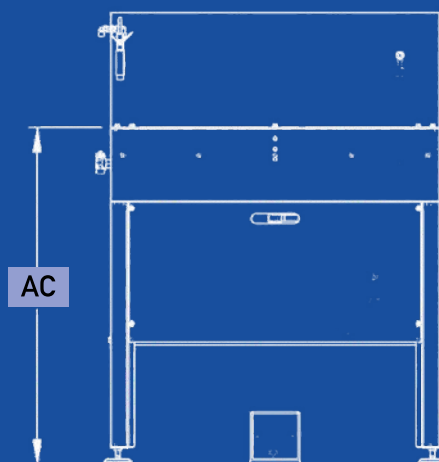
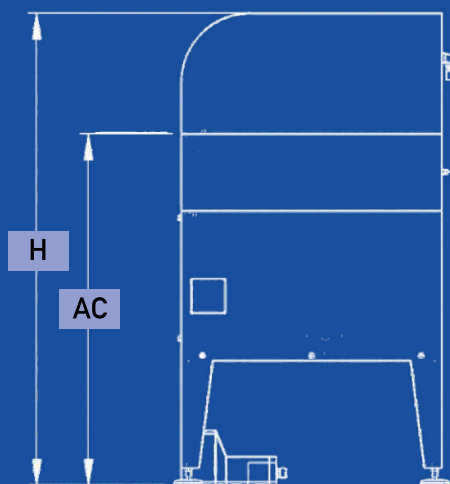

LAVAPEN C OPEN

IMPIANTO CHE PERMETTE DI ESEGUIRE IL **LAVAGGIO MANUALE** DI PARTICOLARI MECCANICI DI PICCOLE E MEDIE DIMENSIONI.

In questa configurazione (C) la macchina è alimentata con corrente monofase, è possibile riscaldare il liquido di lavaggio fino a 60° e lavare i pezzi con una pompa a pressione regolabile che può raggiungere 8 bar.



LAVAGGIO A SPRUZZO

CARATTERISTICHE TECNICHE

- **Stazione** di **scalfatura delle saldature**
- **Controllo di livello**
- **Azionamento del lavaggio** mediante pedale
- **Piedi regolabili**
- **Pistola di soffiaggio** ad aria compressa
- **Pressione di lavaggio** regolabile manualmente
- **Lancia di lavaggio** speciale con getto di pressione e presa antiscivolo
- **Impianto elettrico IP65**, comandi elettromeccanici
- **Scatole e cunicoli** in acciaio INOX Aisi 304
- **Tubazioni e pompe** in acciaio INOX
- **Tubazioni e pompe** intercambiabili (facile manutenzione)
- **Pennello di lavaggio** speciale ergonomico
- **Valvole di scarico** per svuotamento serbatoi
- **Valvola manuale** per scarico liquido superficiale (olio intero)
- **Riscaldamento del liquido** con resistenza elettrica in acciaio INOX



LAVAPEN 3C OPEN



VERSIONE

- C (pressione 8 bar, riscaldamento fino a 60°C)



COMANDI

- Elettromeccanici



NUMERO SERBATOI

- Unico serbatoio



SETTORI DI APPLICAZIONE

- Manutenzione
- Industria meccanica

**LAVAPEN
OPEN C**

2C

3C

4C

ACCESSORI

- **Filtro a cartuccia** in acciaio INOX (10/25/50 micron)
- **Magnete immerso** per separazione polvere ferritica o di rettifica
- **Programmazione settimanale** di accensione riscaldamento
- **Riscaldamento** con resistenze esterne, non a contatto con il liquido
- **Meccanizzazione**
- **Capacità di carico** maggiorata a 150 kg

DATI TECNICI	LP 2C OP	LP 3C OP	LP 4C OP
Portata di carico	70 kg	70 kg	70 kg
Capacità del serbatoio	40 lt	75 lt	90 lt
Pompa 1	0,75 kW 9 bar 10 lt/min	0,75 kW 9 bar 10 lt/min	0,75 kW 9 bar 10 lt/min
Riscaldamento serbatoio 1	3 kW	3 kW	3 kW
Alimentazione	Monofase	Monofase	Monofase

DIMENSIONI E LAYOUT		LP 2C OP	LP 3C OP	LP 4C OP
L	larghezza	94 cm	119 cm	144 cm
P	profondità	66 cm	82 cm	92 cm
H	altezza	140 cm	140 cm	140 cm
AL	area di lavaggio	70 x 55 cm	95 x 70 cm	120 x 80 cm
AC	altezza di carico	100 cm	100 cm	100 cm
W	peso	75 Kg	105 Kg	111 Kg
RU	rumorosità LT	75 dBa	75 dBa	75 dBa

LAVAGGIO MANUALE

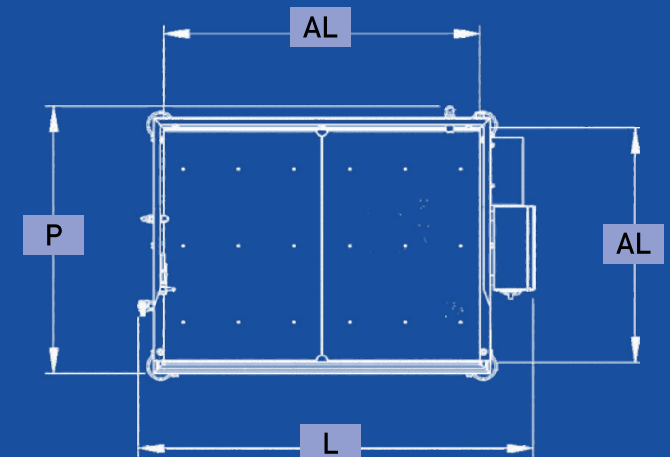
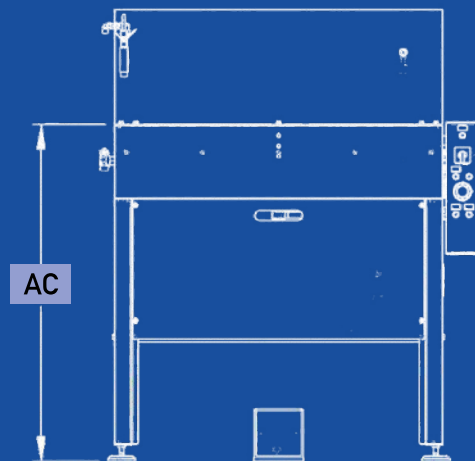
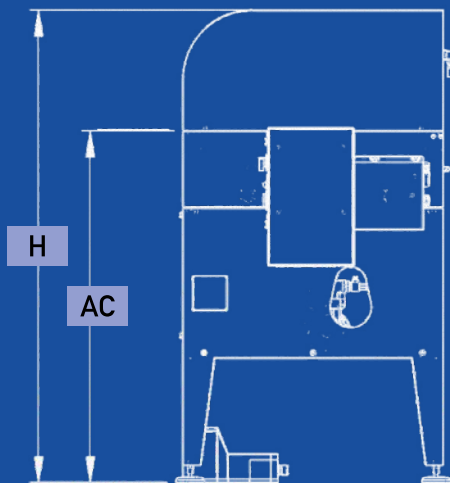

LAVAPEN P

IMPIANTO CHE PERMETTE DI ESEGUIRE IL **LAVAGGIO MANUALE** DI PARTICOLARI MECCANICI DI PICCOLE E MEDIE DIMENSIONI PER MEZZO DI DUE GUANTI INSTALLATI NELLA PARTE FRONTALE.

L'efficacia del lavaggio viene garantita da una pompa ad alta pressione e da uno speciale ugello spruzzatore.

In questa configurazione (P) la macchina è alimentata da aria compressa per l'utilizzo di solventi compatibili con punto di infiammabilità > 55°C.



LAVAGGIO A SPRUZZO

CARATTERISTICHE TECNICHE

- **Chiusura portella assistita** con molle a gas e gancio di chiusura
- **Unghiezza VED** (ottima resistenza verso molti agenti chimici, olii e solventi)
- **Guarnizione bordovasca**
- **Scatole e coperchio** in acciaio INOX Aisi 304
- **Lancia di lavaggio** speciale con getto in pressione e presa antiscivolo
- **Il coperchio si solleva**
- **Azionamento del lavaggio** mediante pedale
- **Piedi regolabili**
- **Portella di chiusura con manichette** e vetro temprato
- **Pistola di soffiaggio** ad aria compressa
- **Pressione di lavaggio** regolabile manualmente



LAVAPEN 3P

- **Stanzatura delle saldature**
- **Tubo di aspirazione** (facile manutenzione)
- **Pennello di lavaggio** speciale ergonomico
- **Valvole di scarico** per svuotamento serbatoi
- **Valvola manuale** per scarico liquido superficiale (olio intero)



VERSIONE

- P (pressione 5 bar, pneumatica)



COMANDI

- Pneumatici



NUMERO SERBATOI

- Unico serbatoio



SETTORI DI APPLICAZIONE

- Manutenzione
- Lavaggi stampi
- Industria meccanica, aeronautica
- Industria grafica e colorifici
- Elettronico / Chimico / Farmaceutico

LAVAPEN P

2P

3P

4P

ACCESSORI

- Filtro a cartuccia in acciaio INOX (10/25/50 micron)
- Macchinario a 120 litri
- Capacità di carico maggiorata a 150 kg

DATI TECNICI	LP 2P	LP 3P	LP 4P
Portata di carico	70 kg	70 kg	70 kg
Capacità del serbatoio 1	40 lt	75 lt	90 lt
Pompa 1	ugello 5 bar 2 lt/min pennello 2 bar 5 lt/min	ugello 5 bar 2 lt/min pennello 2 bar 5 lt/min	ugello 5 bar 2 lt/min pennello 2 bar 5 lt/min
Alimentazione	Pneumatica	Pneumatica	Pneumatica

DIMENSIONI E LAYOUT		LP 2P	LP 3P	LP 4P
L	larghezza	92 cm	117 cm	142 cm
P	profondità	66 cm	85 cm	95 cm
PO	profondità a macchina aperta	98 cm	111 cm	120 cm
H	altezza	160 cm	160 cm	160 cm
HO	altezza a macchina aperta	170 cm	180 cm	190 cm
AL	area di lavaggio	70 x 55 cm	95 x 70 cm	120 x 80 cm
HL	altezza di lavaggio	45 cm	45 cm	45 cm
AC	altezza di carico	100 cm	100 cm	100 cm
HA	angolo di apertura	60°	60°	60°
W	peso	55 Kg	75 Kg	90 Kg
RU	rumorosità LT	75 dBa	75 dBa	75 dBa

LAVAGGIO MANUALE

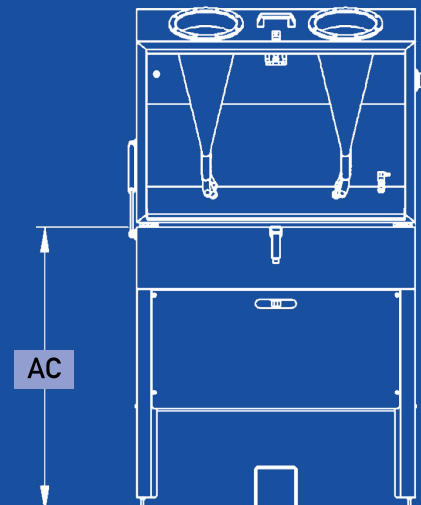
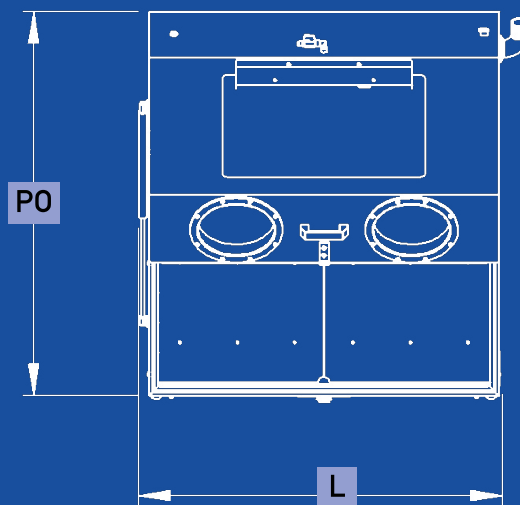
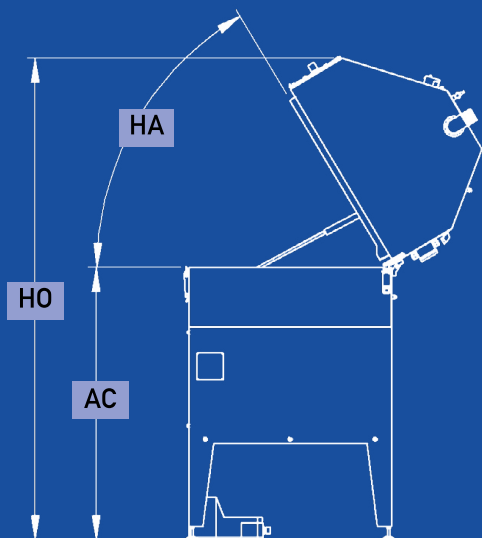

LAVAPEN C

IMPIANTO CHE PERMETTE DI ESEGUIRE IL **LAVAGGIO MANUALE** DI PARTICOLARI MECCANICI DI PICCOLE E MEDIE DIMENSIONI PER MEZZO DI DUE GUANTI INSTALLATI NELLA PARTE FRONTALE.

L'efficacia del lavaggio viene garantita da una pompa ad alta pressione e da uno speciale ugello spruzzatore. In questa configurazione (C) la macchina è alimentata con corrente monofase, è possibile riscaldare il liquido di lavaggio fino a 60° e lavare i pezzi con una pompa a pressione regolabile che può raggiungere 8 bar.



LAVAGGIO A SPRUZZO

UN PAIO DI GUANTI DI RICAMBIO OMAGGIO!



LAVAPEN 3C



VERSIONE

- C (pressione 8 bar, riscaldamento fino a 60°C)



COMANDI

- Elettromeccanici



NUMERO SERBATOI

- Unico serbatoio



SETTORI DI APPLICAZIONE

- Manutenzione
- Lavaggi stampi
- Industria meccanica, aeronautica
- Industria grafica e colorifici
- Elettronico / Chimico / Farmaceutico

CARATTERISTICHE TECNICHE

- **Chiusura portella assistita** con molle a gas e gancio di chiusura
- **Guanti in lattice neri** lunghezza 660 mm (repellente a olii e grassi, buona resistenza meccanica e ai prodotti chimici)
- **Guarnizione** bordovasca
- **Struttura e coperchio** in acciaio INOX Aisi 304
- **Lancia di lavaggio** speciale con getto in pressione e presa antiscivolo
- **Controllo di livello** minimo
- **Luce a LED** per l'illuminazione interna dell'area di lavaggio
- **Fincorsa di sicurezza** sull'apertura del coperchio
- **Azionamento del lavaggio** mediante pedale
- **Piedi regolabili**
- **Elettropompa in acciaio** INOX con tenute speciali
- **Portella di chiusura con manichette** e vetro temprato

- **Pistola di soffiaggio** ad aria compressa
- **Pressione di lavaggio** regolabile manualmente
- **Impianto elettrico IP65**, comandi elettromeccanici
- **Riscaldamento del liquido** con resistenza elettrica in acciaio INOX
- **Struttura e coperchio** in acciaio INOX
- **Tubazioni di aspirazione** e di mandata pompa flessibili (facile manutenzione)
- **Pennello di lavaggio** speciale ergonomico
- **Valvole di scarico** per svuotamento serbatoi
- **Valvola manuale** per scarico liquido superficiale (olio intero)

LAVAPEN C

2C

3C

4C

ACCESSORI

- **Filtro a cartuccia** in acciaio INOX (10/25/50 micron)
- **Magnete immerso** per separazione polvere ferritica o di rettifica
- **Programmazione settimanale** di accensione riscaldamento
- **Riscaldamento con leserdoze esterne**, per la movimentazione
- **Capacità di carico** maggiorata a 150 kg

DATI TECNICI	LP 2C	LP 3C	LP 4C
Portata di carico	70 kg	70 kg	70 kg
Capacità del serbatoio 1	40 lt	75 lt	90 lt
Pompa 1	ugello 5 bar 2 lt/min pennello 2 bar 5 lt/min	ugello 5 bar 2 lt/min pennello 2 bar 5 lt/min	ugello 5 bar 2 lt/min pennello 2 bar 5 lt/min
Riscaldamento serbatoio 1	3 kW	3 kW	3 kW
Alimentazione	Monofase	Monofase	Monofase

DIMENSIONI E LAYOUT		LP 2C	LP 3C	LP 4C
L	larghezza	95 cm	120 cm	145 cm
P	profondità	66 cm	85 cm	95 cm
PO	profondità a macchina aperta	98 cm	111 cm	120 cm
H	altezza	160 cm	160 cm	160 cm
HO	altezza a macchina aperta	170 cm	180 cm	190 cm
AL	area di lavaggio	70 x 55 cm	95 x 70 cm	120 x 80 cm
HL	altezza di lavaggio	45 cm	45 cm	45 cm
AC	altezza di carico	100 cm	100 cm	100 cm
HA	angolo di apertura	60°	60°	60°
W	peso	75 Kg	105 Kg	111 Kg
RU	rumorosità LT	75 dBa	75 dBa	75 dBa

LAVAGGIO MANUALE

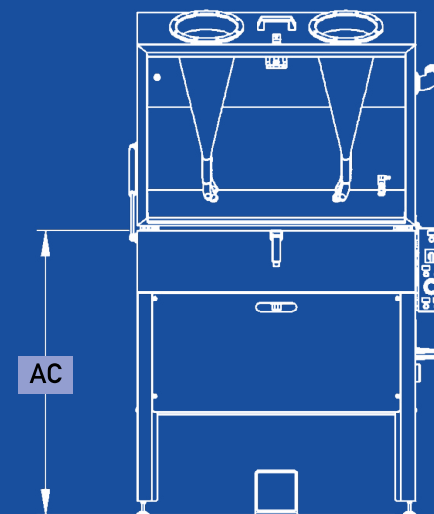
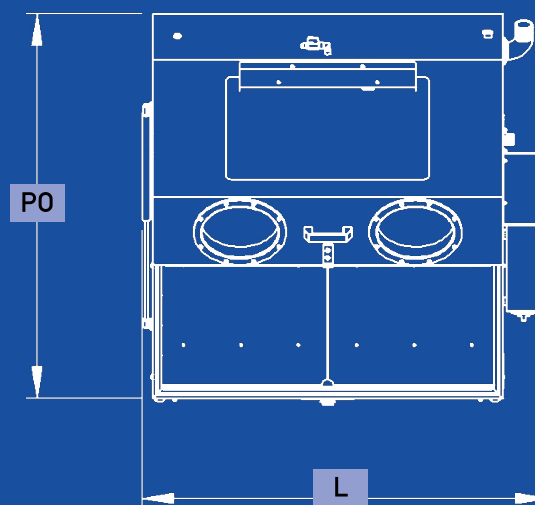
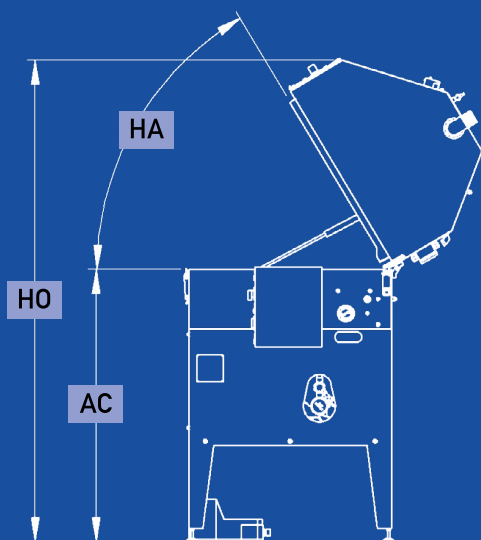

LAVAPEN X

IMPIANTO CHE PERMETTE DI ESEGUIRE IL **LAVAGGIO MANUALE** DI PARTICOLARI MECCANICI DI PICCOLE E MEDIE DIMENSIONI PER MEZZO DI DUE GUANTI INSTALLATI NELLA PARTE FRONTALE.

L'efficacia del lavaggio viene garantita da una pompa ad alta pressione e da uno speciale ugello spruzzatore. In questa configurazione (X) la macchina è alimentata con corrente monofase, è possibile riscaldare il liquido di lavaggio fino a 60° e lavare i pezzi con una pompa a pressione regolabile che può raggiungere 80 bar.



LAVAGGIO A SPRUZZO

UN PAIO DI GUANTI DI RICAMBIO OMAGGIO!



80 bar

LAVAPEN 3X



VERSIONE

- X (pressione 80 bar, riscaldamento fino a 60°C)



COMANDI

- Elettromeccanici



NUMERO SERBATOI

- Unico serbatoio



SETTORI DI APPLICAZIONE

- Manutenzione
- Lavaggi stampi
- Industria meccanica, aeronautica
- Industria grafica e colorifici
- Elettronico / Chimico / Farmaceutico

CARATTERISTICHE TECNICHE

- **Chiusura portella assistita** con molle a gas e gancio di chiusura
- **Guanti in lattice** neri lunghezza 660 mm (repellente a olii e grassi, buona resistenza meccanica e ai prodotti chimici)
- **Guarnizione** bordovasca
- **Struttura e lamiera** a contatto col liquido in acciaio INOX Aisi 304
- **Lancia di lavaggio** speciale con getto in pressione e presa antiscivolo
- **Controllo di livello** minimo
- **Luce a LED per l'illuminazione** interna dell'area di lavaggio
- **Manometro di controllo** pressione erogata
- **Finecorsa di sicurezza** sull'apertura del coperchio
- **Azionamento del lavaggio** mediante pedale
- **Piedi regolabili**
- **Portella di chiusura** con manichette e vetro temprato

- **Pistola di soffiaggio** ad aria compressa
- **Pressione di lavaggio** regolabile manualmente
- **Impianto elettrico IP65**, comandi elettromeccanici
- **Riscaldamento del liquido** con resistenza elettrica in acciaio INOX
- **Sbiancatura delle saldature** interne
- **Tubazioni di aspirazione** e di mandata pompa flessibili (facile manutenzione)
- **Valvole di scarico** per svuotamento serbatoi
- **Valvola manuale** per scarico liquido superficiale (olio intero)

LAVAPEN X

2X

3X

4X

ACCESSORI

- **Filtro a cartuccia** in acciaio INOX (10/25/50 micron)
- **Magnete immerso** per separazione polvere ferritica o di rettifica
- **Pistola di lavaggio** ad alta pressione
- **Programmazione settimanale** di accensione riscaldamento
- **Riscaldamento con resistenza esterne**, in acciaio inox
- **Mechaimo di tentazione**
- **Capacità di carico** 150 kg

DATI TECNICI	LP 2X	LP 3X	LP 4X
Portata di carico	70 kg	70 kg	70 kg
Serbatoio del	40 lt	75 lt	90 lt
Pompa 1	1,5 kW 80 bar 12,5 lt/min	1,5 kW 80 bar 12,5 lt/min	1,5 kW 80 bar 12,5 lt/min
Riscaldamento serbatoio 1	3 kW	3 kW	3 kW
Alimentazione	Monofase	Monofase	Monofase

DIMENSIONI E LAYOUT		LP 2X	LP 3X	LP 4X
L	larghezza	95 cm	120 cm	145 cm
P	profondità	66 cm	85 cm	95 cm
PO	profondità a macchina aperta	98 cm	111 cm	120 cm
H	altezza	160 cm	160 cm	160 cm
HO	altezza a macchina aperta	170 cm	180 cm	190 cm
AL	area di lavaggio	70 x 55 cm	95 x 70 cm	120 x 80 cm
HL	altezza di lavaggio	45 cm	45 cm	45 cm
AC	altezza di carico	100 cm	100 cm	100 cm
HA	angolo di apertura	60°	60°	60°
W	peso	90 Kg	115 Kg	130 Kg
RU	rumorosità LT	75 dBa	75 dBa	75 dBa

LAVAGGIO MANUALE

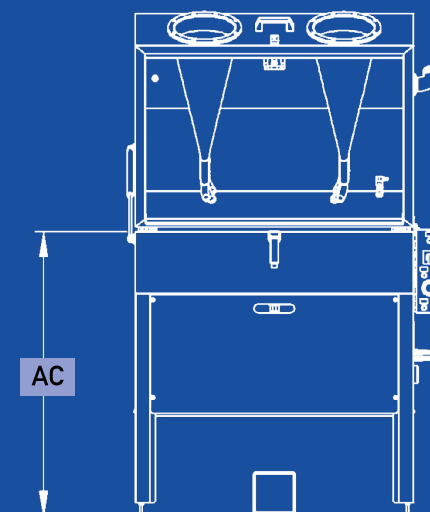
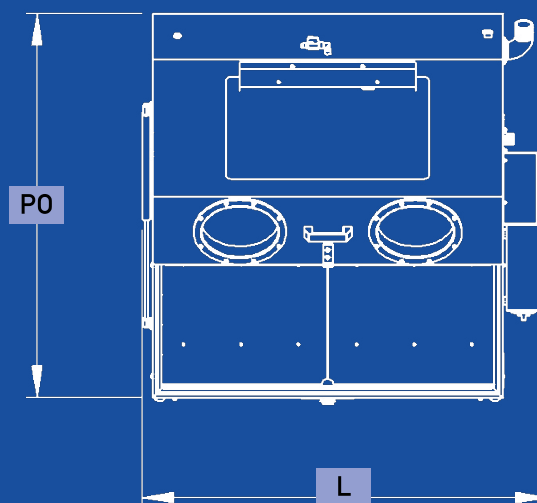
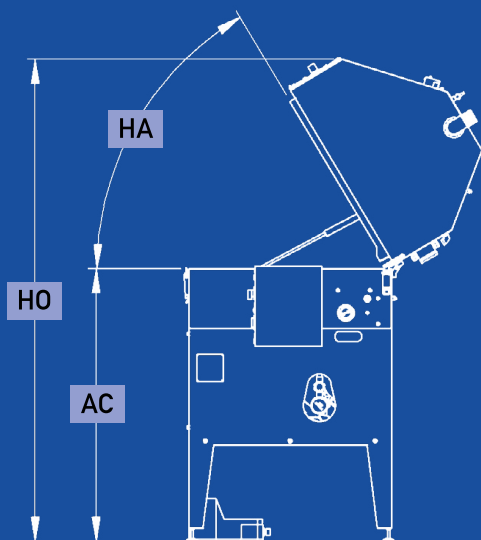

www.teknox.net



TEKNOX ITALY



MEMODERVA[®]
MÁQUINAS & EQUIPAMENTOS INDUSTRIAIS

INDIRIZZO

Via Mori, 6
40054 Prunaro di Budrio
Bologna - Italy

TELEFONO

+ 39 051 800862

FAX

+ 39 051 803769

EMAIL

info@teknox.net

Il nostro catalogo
LINEA LAVAPEN



SCANSIONA IL Q-CODE
scarica il nostro catalogo LINEA LAVAPEN

QUESTO CATALOGO SOSTITUISCE QUALSIASI PRECEDENTE PUBBLICAZIONE.
I DATI FORNITI SONO INDICATIVI E CI RISERVIAMO IL DIRITTO DI CAMBIARLI SENZA PREAVVISO.

Copyright © 2020 TEKNOX s.r.l.